

NOUVEAUTÉ



Volaille



Produit de la mer



Viande & produits élaborés



Boulangerie



Fruits et légumes

▲ Fiable, précise et robuste

Ce groupe de pesage-étiquetage comprend notre trieuse pondérale CALIBRA T QUARTZ ainsi que notre groupe étiqueteur avec une dépose-étiquettes sur le dessus.

La trieuse pondérale CALIBRA T QUARTZ (certifiée conformément aux spécifications OIML et MID des classes X et Y, certificat LNE-33696) est composée d'un plateau de pesée qui permet de calibrer en mouvement tous types de produits, nus ou emballés.

Notre nouveau système d'étiquetage Vendée Concept entièrement automatique saura vous séduire par son nouveau design et sa précision d'étiquetage.

Contrairement aux trieuses pondérales classiques divisées en 3 parties distinctes (stabilisation – pesée – sortie), les trieuses pondérales Vendée Concept sont conçues avec une seule bande articulée sur le même châssis. Cette bande Vendée Concept est brevetée.

Les statistiques de production peuvent être **stockées et restituées** par clé USB ou via une mise en réseau avec notre logiciel RECUP DC ou bien avec notre superviseur GESTPROD.

▲ Caractéristiques techniques

MÉTROLOGIE

CERTIFICATION

LNE-33696 suivant classe X(III) ou classe Y(1)

PRÉCISION DE PESÉE

Échelon de 1 g suivant la réglementation des IPFA classe X – OIML R51 et LNE 33696

TRIEUSE CALIBRA T QUARTZ

BANDE

Bande articulée brevetée Vendée Concept

LARGEUR DE BANDE

Adaptée selon le produit

LONGUEUR TOTALE

1000mm

INDICE DE PROTECTION

IP67 ou IP69 (option)

CADENCE

200 produits / minute

POIDS TRIEUSE

145kg

INFORMATIQUE

PC industriel UC PANEL

GROUPE DE PESAGE ÉTIQUETAGE CALIBRA PE

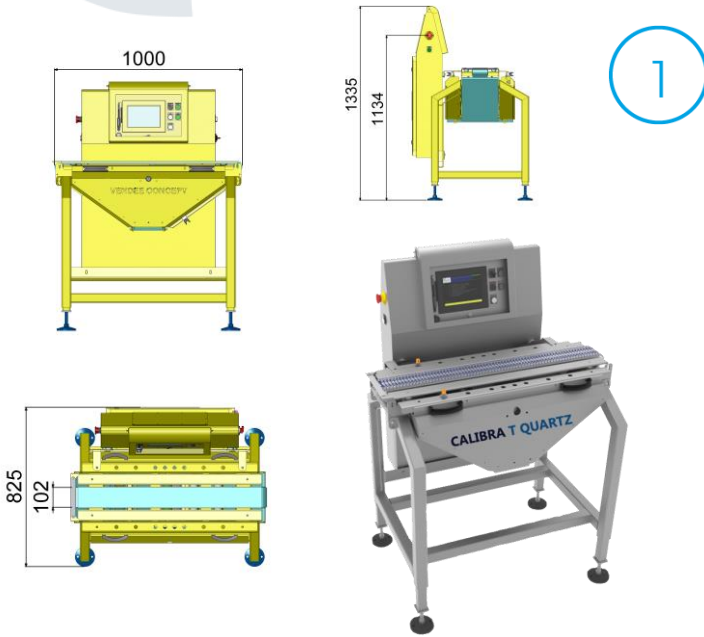

▲ Trieuse homologuée classe X(III) et classe Y(1)

Classe XIII(1)		
e= 1g	min>=50g	max<=500g
e= 1/2g	min>=50g	max<=2000g
e= 2/5g	min>=110g	2500g<=max<=5000g
e= 5/10g	min>=350g	5000g<=max<=10000g
e= 10/20g	min>=1700g	10000g<=max<=20000g
Classe Y(a)		
e= 2g	min>=40g	max>=800g
e= 2/5g	min>=40g	max>=2500g
e= 5/10g	min>=100g	max>=5000g
e= 10/20g	min>=200g	max>=10000g

1 Trieuse pondérale CALIBRA T QUARTZ

2 Bloc étiqueteur

ÉTIQUETEUR AVEC BLOC D'IMPRESSION

TYPE ÉTIQUETAGE	Par le dessus
PORTE-BOBINE	Standard 300mm mandrin 76mm
TYPE D'APPLICATEUR	Par soufflage
MOTEUR	Motorisation sur variateur
RÉSOLUTION	12 dots/min (300 DPI)
MÉTHODE D'IMPRESSION	Transfert thermique
VITESSE MAX	350mm/seconde
LARGEUR TÊTE IMPRESSION	104mm

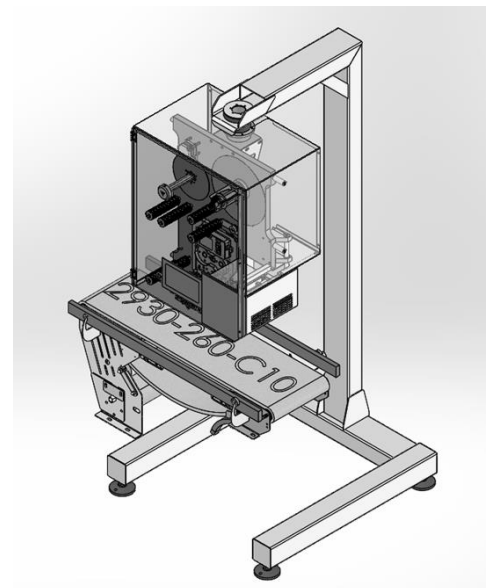

2

Options pour la CALIBRA PE

▲ Logiciel RECUP DC

Récupération de vos données de production après chaque lot.

▲ Logiciel GESTPROD

Logiciel intelligent pour un fonctionnement simple et intuitif du traitement de vos données de production.

